

Validation of Multi-Measure-Agentive-Personality-Scale in Iranian Students

Zohreh Aghajari: Ph.D. of psychology, department of education, Farhangian University, Tehran. Iran. aghajari96@gmail

Akbar Atadokht*: Professor of psychology, faculty of educational sciences and psychology, University of Mohaghegh Ardabili, Ardabil, Iran. atadokht@uma.ac.ir

Nader Hajloo: Professor of psychology, faculty of educational sciences and psychology, University of Mohaghegh Ardabili, Ardabil, Iran. hajloo53@uma.ac.ir

Mirtaheer Mousavi: Assistant professor of sociology, social welfare management research center, University of Social Welfare and Rehabilitation Sciences, Tehran, Iran. mi.mousavi@uswr.ac.ir

Rasoul Abbasi: Assistant professor of sociology, faculty of literature and humanities, University of Mohaghegh Ardabili, Ardabil, Iran. rasoulabbasi@uma.ac.ir

Abstract

Introduction: Agentive personality is defined as having a sense of responsibility in one's life. The belief that the person has control over their life decisions and is responsible for their consequences. The sensing of self-efficacy that one's is being able to overcome obstacles that hinder progress throughout life. This study investigates the psychometric properties of the Multi-Measure Agentive Personality Scale (MAPS) among Iranian students.

Methods: This was a descriptive and instrumental study. This study population was students of Tehran universities in the school year of 2018-2019. From six hundred thirty-three undergraduate students were selected by multistage random sampling method. Then the research tools such as Multi-Measure Agentive Personality Scale (MAPS), Extended Objective Measure of Ego Identity Status II (EOM-EIS-II), Moral Competency Inventory (MCI), the Social Capital Measurement Questionnaire and Psychological Capital Intervention (PCI) were applied. The second-order confirmatory factor analysis and LISREL software were used to evaluate the factor structure of the scale. Also, convergent and divergent validity of the scale was assessed by Pearson correlation coefficient and SPSS24.

Results: The findings showed that the factor structure of the Iranian sample fits well with the factor structure of the Canadian one (Côté, 1997). In addition, the correlation coefficients of the MAPS with other scales confirmed the convergent and divergent validity. Cronbach's alpha coefficients also showed a good internal consistency of the MAPS.

Conclusions: Analyses showed that the Iranian version of the Multi-Measure Agentive Personality Scale (MAPS) could be used in studies measuring agentive personality.

Keywords

Agentive Personality

Confirmatory Factor Analysis

Identity

Social Capital

Psychological Capital

*Corresponding Author
Study Type: Original
Received: 12 Feb 2021
Accepted: 10 Aug 2022

Please cite this article as follows:

Aghajari Z, Atadokht A, Hajloo N, Mousavi M, and Abbasi R. Validation of multi-measure-agentive-personality-scale in Iranian students. *Quarterly Journal of Social Work*. 2021; 10 (3); 5-14

اعتباریابی مقیاس چندسنجهای شخصیت عامل در دانشجویان ایرانی

زهره آقاجری: دکترای روانشناسی، گروه علوم تربیتی، دانشگاه فرهنگیان تهران، تهران، ایران. aghajari96@gmail.com
اکبر عطادخت*: استاد گروه روانشناسی، دانشکده علوم تربیتی و روانشناسی، دانشگاه محقق اردبیلی، اردبیل، ایران. atadokht@uma.ac.ir
نادر حاجلو: استاد گروه روانشناسی، دانشکده علوم تربیتی و روانشناسی، دانشگاه محقق اردبیلی، اردبیل، ایران. hajloo53@uma.ac.ir
میرطاهر موسوی: استادیار جامعه‌شناسی مرکز تحقیقات مدیریت رفاه اجتماعی، دانشگاه علوم توانبخشی و سلامت اجتماعی، تهران، ایران. mi.mousavi@uswra.ac.ir
رسول عباسی: استادیار گروه تاریخ و جامعه‌شناسی، دانشکده ادبیات و علوم انسانی، دانشگاه محقق اردبیلی، اردبیل، ایران. rasoulabbasi@uma.ac.ir

واژگان کلیدی

عاملیت شخصیت

تحلیل عامل تاییدی

هویت

سرمایه اجتماعی

سرمایه روان‌شناختی

چکیده

مقدمه: عاملیت به صورت داشتن احساس مسوولیت در زندگی فرد تعریف شده است، اعتقاد فرد به این که کنترل تصمیماتش در زندگی را در اختیار داشته و مسوول پیامدهای آن است و احساس خودکارآمدی در این که فرد قادر به غلبه بر موانعی است که مانع پیشرفت وی در طول زندگی می‌شوند. هدف از پژوهش حاضر بررسی ویژگی‌های روان‌سنجی مقیاس چندسنجهای شخصیت عامل در دانشجویان ایرانی بود.

روش: مطالعه حاضر از نوع توصیفی و ابزارسازی بود. شش صد و سی و سه نفر از دانشجویان دوره کارشناسی دانشگاه‌های شهر تهران در سال تحصیلی ۱۳۹۷-۱۳۹۶ به روش نمونه‌گیری چند مرحله‌ای انتخاب و ابزارهای پژوهش شامل مقیاس چنداندازه‌ای شخصیت عامل MAPS، ابزار گسترش یافته سنجش عینی هویت من-دو EOM-EIS-II، سیاهه هوش اخلاقی MCI، پرسشنامه سنجش سرمایه اجتماعی و سیاهه سرمایه روان‌شناختی PCI را کامل کردند. جهت بررسی ساختار عاملی مقیاس از تحلیل عامل تاییدی مرتبه دوم و نرم‌افزار لیزرل استفاده شد. همچنین، بررسی روایی همگرا و واگرایی مقیاس با ضریب همبستگی پیرسون و نرم‌افزار SPSS22 انجام شد.

نتایج: یافته‌های به دست آمده نشان داد که ساختار عاملی نمونه ایرانی با ساختار عاملی به دست آمده در نمونه کانادایی کوتاه، ۱۹۹۷ برآزش دارد. علاوه بر این، ضرایب همبستگی مقیاس چندسنجهای شخصیت عامل با سایر مقیاس‌ها تاییدی بر روایی همگرا و واگرایی آن بود. ضرایب آلفای کرونباخ نیز همسانی درونی مناسب مقیاس چندسنجهای شخصیت عامل را نشان داد.

بحث و نتیجه‌گیری: تحلیل‌ها نشان داد که نسخه ایرانی مقیاس چندسنجهای شخصیت عامل می‌تواند در مطالعاتی که عاملیت شخصیت را می‌سنجند مورد استفاده قرار گیرد.

* نویسنده مسوول

نوع مطالعه: پژوهشی

تاریخ دریافت: ۱۳۹۹/۱۱/۲۴

تاریخ پذیرش: ۱۴۰۱/۰۵/۱۹

زهره آقاجری، اکبر عطادخت، نادر حاجلو، میرطاهر موسوی و رسول عباسی. اعتباریابی مقیاس چندسنجهای شخصیت عامل در دانشجویان ایرانی. فصلنامه مددکاری اجتماعی، ۱۴۰۰؛ ۱۰ (۳): ۵-۱۴

نحوه استناد به مقاله:

مقدمه

عاملیت یا شخصیت عامل به معنای انجام عمل به خواست و اراده خود است و به صورت داشتن احساس مسوولیت در زندگی، اعتقاد به این که فرد کنترل تصمیماتش را در دست داشته و مسوول پیامدهای آن است و داشتن اعتماد به نفس در خصوص غلبه بر موانعی که سد راه پیشرفت فرد در زندگی می شوند، تعریف شده است. [۱ و ۲] عاملیت، بر روی شخص و دستیابی به اهداف شخصی متمرکز است [۳] و توانایی افراد در انتخاب و عمل به این انتخاب‌ها از راه‌هایی است که باعث ایجاد تغییر در زندگی آن‌ها می شود. [۴]

اریکسون به عنوان یکی از نخستین نظریه پردازانی که این مفهوم را در ادبیات روانشناسی مورد استفاده قرار داد، بر اهمیت خودگردانی، تمرین انتخاب و عاملیت برای شکلگیری هویتی منسجم تاکید کرده است. [۵] عاملیت، نقش فعال فرد در رشد شخصیتش، انتخاب‌هایش و همچنین پیامدهای برآمده از این انتخاب‌ها را در بر می گیرد. [۶]

خودکارآمدی به عنوان یکی از خرده ابعاد عاملیت، به معنای اعتقاد شخص به صلاحیت شخصی خود در مدیریت موقعیت‌هایی که از او انتظار می رود؛ تعریف شده است. خودکارآمدی همچنین به عنوان احساس مسوولیت در زندگی شخصی و بر عهده گرفتن مسوولیت زندگی خود؛ تعریف می شود به این معنا که شخص در تصمیمات شخصیتش کنترل دارد و مسوول پیامدهای حاصل از آن‌هاست و قادر به غلبه بر موانع زندگی خواهد بود. [۲] مطابق با این تعاریف، ارتباط میان خودکارآمدی و عاملیت آشکار خواهد بود. یک فرد عامل به شایستگی و سودمندیش در کنترل خویش و کنترل زندگی باور دارد. به طور مشابه، افراد خودکارآمد به شایستگیشان در کنترل ابعاد مختلف زندگی باور دارند. [۷ و ۲] از این رو، باورهای مختلف خودکارآمدی در هسته اصلی عاملیت انسانی قرار دارند. [۸]

عزت نفس به عنوان دیگر عامل زیربنایی عاملیت، متشکل از عشق به خود، پذیرش خود و احساس کفایت است. [۹ و ۶] به همین صورت، ویژگی‌های فرد عامل شامل عشق به خود، پذیرش خود و خودکارآمدی است. برای فرد عامل، این ویژگی‌ها نقشی اصلی در خودگردانی ایفا می کنند. [۱۰] عزت نفس، ارزیابی بنیادین فرد از خود بوده و با ارزشی که فرد به خود قائل است ارتباط دارد. [۱۱] از این رو، تحقیقات گذشته نشان داده است که عزت نفس تحت سلطه احساس عاملیت است. [۱۱ و ۱۳] برای مثال، هنگامی که افراد می بایست رویدادهایی را که بر عزت نفس آن‌ها تاثیر داشته است به خاطر آورند، نوع رفتارهای عاملانه را به یاد می آورند. [۳] علاوه بر این، سرخنده‌ی آزمایشی اطلاعات مثبت (منفی) در مورد رفتار عاملانه منجر به افزایش (کاهش) عزت نفس می شود. [۱۴]

زمانی که کانون کنترل به عنوان زیربنای عاملیت ارزیابی می شود، تنها کانون کنترل درونی اهمیت می یابد. افرادی که کانون کنترل درونی دارند معتقدند که خودشان دلیل رفتارهایشان هستند. به همین شکل، فرد عامل مسوولیت خود را می پذیرد و می داند آنچه اتفاق افتاد نتیجه عمل خودش بوده است. [۱۰] عاملیت شخصی به توانایی فرد در انجام عملی ارادی و هدفمند و مشارکت در آن اشاره دارد. از این رو، میزان نیرومندی آن بر انتظارتی که فرد از پیامدها دارد تاثیر خواهد گذاشت [۱۵] علاوه بر این، نشان داده شده است که کانون کنترل بیرونی با کاهش احساس عاملیت همراه است. [۱۶]

مفهوم هدف در زندگی نیز به عنوان آخرین خرده مقیاس عاملیت، اهداف کوتاه مدت و بلندمدت فرد در زندگی را نشان می دهد. به همین ترتیب، فرد عامل دارای ویژگی‌هایی از قبیل درک، مدیریت زندگی و عملیاتی کردن تصمیماتی که خودش گرفته و تعیین هدف و عمل برای دستیابی به آن‌ها است. [۹ و ۱۰] در پیشینه پژوهشی، خودپیروی نیز به عنوان زیربنایی عاملیت بیان شده است. [۱۷] در مجموع ویژگی‌هایی که در حیطه عاملیت مورد بحث قرار گرفته‌اند، نیرومندی من را برای فرد جهت مقابله با چالش‌های پیش آمده در زندگی فراهم می سازند. افراد خودپیرو که می توانند به خواست و اراده خود و به دور از اجبارهای بیرونی عمل کنند، بالغتر بوده و برای ایفا نقش یک بزرگسال شایسته تر هستند. [۱۸]

در بررسی پیشینه پژوهش مشاهده می شود اگرچه اهمیت عاملیت در رشد هویت در میان روانشناسان به ویژه در نظریه اریکسون به میزان زیادی مورد تاکید قرار گرفته است، جامعه‌شناسان نیز این مفهوم را مورد مطالعه قرار داده‌اند. در این مطالعات، افراد عامل از نظر متغیرهای جمعیت‌شناختی از جمله سطح اقتصادی-اجتماعی SEL، درآمد خانوار و این که آیا هزینه‌های تحصیلات دانشگاهی فرد توسط خود وی هزینه شده است مورد بررسی قرار گرفته‌اند. [۶، ۹ و ۱۰] در حالی که نتایج این مطالعات حاکی از همبستگی معنی داری بین سطح عاملیت و وضعیت‌های هویتی است، هیچ‌گونه تمایزی از نظر

جنس و SEL گزارش نشده است.

مورد استفاده قرار نگرفته است و همچنین پژوهشی برای سنجش عاملیت شخصیت انجام نشده است، معرفی و بررسی MAPS در فرهنگ ایرانی می‌تواند با فوایدی همراه باشد. برای مثال، همان‌طور که مشخص است، پس از روان‌درمانی، بسیار اهمیت دارد که فرد زندگیش را مدیریت کرده و مسوولیت زندگیش را بر عهده گیرد. بنابراین، این مقیاس می‌تواند برای بررسی‌های پیگیری در افراد تحت درمان و افرادی که مراحل درمانی خود را انجام داده‌اند، استفاده شود. علاوه بر این، در طول بیماری‌های خاص مانند افسردگی، ممکن است سطح رفتار مستقل فرد در ابتدا، در میانه درمان و در پایان درمان با استفاده از MAPS اندازه‌گیری شود. جدا از این‌ها، این مقیاس می‌تواند در مطالعاتی که شامل متغیرهای مثبت سلامت روان هستند (برای مثال، شادکامی، رضایت از زندگی، رضایت شغلی) نیز مورد استفاده قرار گیرد. به همین ترتیب، در حالی که عاملیت به‌عنوان یک سازه مهم برای سلامت روان در رشته‌های روانشناسی از جمله روانشناسی بالینی و اجتماعی علاوه بر جامعه‌شناسی پذیرفته شده است، هدف اصلی این مطالعه، بررسی ویژگی‌های روان‌سنجی MAPS در میان نمونه‌ای از دانشجویان ایرانی است.

از طرف دیگر در ادبیات روانشناسی، تعداد محدودی از مطالعات در خصوص شخصیت عامل انجام شده است. [۱۷ و ۱۹] در مطالعه‌ای مربوط به افراد گروه‌های مختلف قومی که توسط کوتاه و شوارتز در سال ۲۰۰۲ انجام شد، رابطه عاملیت و شکلگیری هویت مورد بررسی قرار گرفت. در این مطالعه، بین عاملیت و اکتشاف/تعهد انعطاف‌پذیر، همبستگی مثبت و بین عاملیت و اجتناب رابطه منفی مشاهده شد. علاوه بر این، هیچ رابطه‌ای بین انعقاد هویت و عاملیت یافت نشد. [۱۹] به‌همین ترتیب، در مطالعه انجام شده توسط شوارتز و همکاران در سال ۲۰۰۵، محققان از طبقه‌بندی تشکیل شده توسط ابعاد اکتشاف/تعهد انعطاف‌پذیر به نمایندگی از وضعیت هویتی تحقیق‌یافته، اجتناب به نمایندگی از وضعیت هویتی معلق و انعقاد/انطباق به نمایندگی از وضعیت هویتی منعقد شده استفاده کردند. یافته‌های به‌دست آمده نشان داد، بین عاملیت و اکتشاف/تعهد انعطاف‌پذیر همبستگی مثبت و بین عاملیت و اجتناب رابطه منفی وجود دارد. علاوه بر این، در همین مطالعه، هیچ ارتباطی بین عاملیت و انعقاد/انطباق مشاهده نشد. محققان به این نتیجه رسیدند که سطح بالاتر عاملیت با شکلگیری هویت سالمتر ارتباط دارد. این یافته‌ها حاکی از اهمیت احتمالی شخصیت عامل در شکلگیری هویت است. به‌عبارت دیگر، در حالی که سطوح بالاتر رفتار مستقل با وضعیت هویتی تحقیق‌یافته همراه است، سطح پایینتر رفتار مستقل به احتمال بیشتری با وضعیت هویتی معلق همراه بود. [۱۷] کوتاه در سال ۱۹۹۷ جهت سنجش رابطه عاملیت با ابعاد مختلف هویت و سلامت روان، مقیاس چندسنجه‌ای شخصیت عامل MAPS که چهار خرده‌مقیاس خودکارآمدی، عزت‌نفس، کانون کنترل درونی و هدف در زندگی را شامل می‌شود را ساخت که در مطالعات مختلف پایایی و اعتبار آن تایید شده است. [۶، ۱۹ و ۲۰] از آن‌جا که تاکنون ابزاری جهت سنجش عاملیت شخصیت در مطالعات ایرانی

روش

روش پژوهش حاضر نوع توصیفی و ابزارسازی است. شش صد و سی و سه نفر از دانشجویان دوره کارشناسی دانشگاه‌های شهر تهران در سال تحصیلی ۱۳۹۷-۱۳۹۶ با میانگین سنی بیست و دو ده صدم و انحراف معیار سه و بیست و هشت به‌روش نمونه‌گیری چندمرحله‌ای انتخاب شدند شامل مرحله اول دانشگاه مرحله دوم دانشکده مرحله سوم کلاس. از بین دانشجویان کلاس دانشکده‌های انتخاب شده، دانشجویان داوطلب، ابزارهای پژوهش را تکمیل کردند.

ابزارهای پژوهش

مقیاس چندسنجه‌ای شخصیت عامل MAPS: این مقیاس توسط کوتاه در سال ۱۹۹۷ ساخته شده است. این ابزار دارای بیست ماده و چهار مقیاس خودکارآمدی، عزت‌نفس، کانون کنترل درونی و هدف در زندگی می‌باشد. [۶] عامل عزت‌نفس دارای پنج ماده، که به‌صورت دو گزینه‌ای (شبهه من است برابر یک و مغایر با من برابر دو) نمره‌گذاری می‌شود. همچنین، مواد چهار و پنج این عامل به‌صورت معکوس نمره‌گذاری می‌شود. عامل هدف در زندگی دارای پنج ماده است که در طیف لیکرت هفت درجه‌ای و با عناوین توصیفی متفاوت نمره‌گذاری می‌شود. کانون کنترل درونی دارای پنج

و خرده‌مقیاس‌ها بین پنجاه و نه صدم تا هشتاد و پنج صدم متغیر بود. [۲۰]
ابزار گسترش یافته سنجش عینی هویت من -EIS-II-EOM:
 این پرسشنامه توسط بنیون و آدامز در سال ۱۹۸۶ ساخته شده است که دارای شصت و چهار ماده بوده و دو بعد هویت عقیدتی سی و دو ماده و هویت بین فردی سی و دو ماده که هر یک چهار وضعیت هویت یافته، بحران زده، دنباله‌رو و سردرگم را شامل می‌شود، در طیف لیکرت شش درجه‌ای (خیلی موافق برابر با یک و خیلی مخالف برابر با شش) را می‌سنجد. همچنین، انواع وضعیت‌های هویتی (تحقق، تعلیق، انعقاد و تشمت هویت) هر کدام بر اساس شانزده ماده سنجدیده می‌شوند. بنیون و آدامز با مطالعه بر روی صد و شش دانشجوی، رویی همگرا و واگرایی وضعیت‌های مشابه هویت عقیدتی و بین فردی را از سی و شش صدم تا شصت و شش صدم و همسانی درونی خرده‌مقیاس‌ها را از پنجاه و هشت صدم تا هشتاد صدم گزارش کردند. [۲۲] در ایران نیز رحیمی نژاد در سال ۱۳۷۹ ضمن بررسی ساختار عاملی این ابزار در ایران، ضرایب آلفای کرونباخ عامل‌ها را از پنجاه و نه صدم تا هشتاد و یک صدم گزارش کرده است. [۲۳]

سیاهه شایستگی اخلاقی MCI: این سیاهه توسط لنیک و کیل در سال ۲۰۰۵ ساخته شده است که شامل بیست ماده بوده و سه مولفه درستکاری، دلسوزی و بخشش را در طیف لیکرت چهار درجه‌ای (هرگز برابر با یک و تمام اوقات برابر با چهار) می‌سنجد. [۲۴] همسانی درونی سیاهه در مطالعه مارتین و آستین از شصت و پنج صدم تا هشتاد و چهار صدم گزارش شده است. [۲۵] در پژوهش جهانیان، ساعی ارسی و طیبا در سال ۱۳۹۲، آلفای کرونباخ کل سیاهه هشتاد و چهار صدم گزارش شد. [۲۶]

پرسشنامه سنجش سرمایه اجتماعی (موسوی، ۱۳۸۵): این پرسشنامه دارای دوازده ماده بوده و چهار عامل روابط انجمنی (شبکه روابط با گروه‌ها و نهادها)، هنجارها و اعتماد اجتماعی (اعتماد به نهادها، گروه‌های اجتماعی، مسوولان و اطمینان از رعایت اصول و قواعد عمل جمعی از قبیل، ارزش‌های اخلاقی و اخلاق شهروندی)، پیوندها و اعتماد بین فردی و همبستگی و انسجام اجتماعی را می‌سنجد. در مطالعه شیانی، موسوی و مدنی قهفرخی در سال ۱۳۸۸ ضرایب به‌دست آمده در ماتریس تحلیل عاملی از پنجاه و دو صدم تا هشتاد و هشت صدم در نوسان بوده است. [۲۷] همچنین، همسانی درونی این پرسشنامه در مطالعه رفیعی، موسوی و قاسم‌زاده ۱۳۹۵، هشتاد و پنج صدم گزارش شده است. [۲۸]

سیاهه سرمایه روان‌شناختی PCI: این سیاهه توسط لوتانس، یوسف و آوولیو در سال ۲۰۰۷ ساخته شده است که شامل بیست و چهار ماده و چهار خرده‌مقیاس خودکارآمدی، امید، خوش‌بینی و تاب‌آوری بوده و در طیف لیکرت شش درجه‌ای (کاملاً مخالفم برابر یک و کاملاً

ماده است و در طیف لیکرت پنج درجه‌ای (به شدت موافق برابر یک و به شدت مخالف برابر پنج) نمره‌گذاری می‌شود. همچنین، عامل خودکارآمدی نیز دارای پنج ماده می‌باشد و در طیف لیکرت پنج درجه‌ای از (کاملاً غلط برابر یک تا کاملاً درست برابر پنج) نمره‌گذاری می‌شود. از هر خرده‌مقیاس نمره‌ای از پنج تا بیست و پنج به‌دست می‌آید و نمره کل بالاتر در مقیاس نشان‌دهنده عاملیت شخصیت بالاتر است. در مطالعه کوتاه بر روی جوانان کانادایی هجده تا بیست و پنج سال، اعتبار سازه مقیاس با تحلیل عامل اکتشافی مورد ارزیابی قرار گرفت و نشان داده شد که مقیاس دارای چهار عامل است که چهل و دو صدم درصد واریانس را تبیین می‌کنند. آلفای کرونباخ کل مقیاس و خرده‌مقیاس‌ها بین پنجاه و هشت صدم تا هشتاد و شش صدم (متوسط هفتاد و شش صدم) قرار داشت. [۶] شوارتز و همکاران در سال ۲۰۰۵، ساختار عاملی مقیاس را با استفاده از تحلیل عامل تاییدی مورد آزمون قرار دادند. یافته‌های به‌دست آمده ($\chi^2/df=1/0.2$ ، $CFI>0.99$ ، $RMSEA=0.01$) تاییدکننده ساختار چهار عاملی مقیاس بود. در همان مطالعه محققان بررسی کردند که آیا ساختار عاملی مقیاس در بین سه گروه قومی مختلف (آمریکایی‌های سفیدپوست، مکزیکی‌ها و آسیایی‌ها) معتبر است. نتایج حاکی از اعتبار ساختار عاملی مقیاس در هر سه گروه بود. علاوه بر این، در این مطالعه مقدار آلفای کرونباخ هشتاد و یک صدم برای کل مقیاس به‌دست آمد. [۱۷] در مطالعه آتاک، کاپکی و کوک در سال ۲۰۱۳ بر روی چهارصد و ده دانشجوی ترکیه‌ای نوزده تا بیست و پنج سال ضمن تایید ساختار چهار عاملی مقیاس، همسانی درونی خرده‌مقیاس‌ها هفتاد و دو صدم تا هفتاد و هشت صدم گزارش شد. [۲۱] در یک مطالعه دیگر، همسانی درونی مقیاس مورد بررسی قرار گرفت و مقادیر آلفای کرونباخ برای کل مقیاس

و اعراب شیبانی در سال ۱۳۹۳، ضمن بررسی ساختار عاملی این سیاهه، همسانی درونی آن را شتاد و پنج گزارش کردند. [۳۱]

موافقم برابر شش) نمره گذاری می‌شود. [۲۹] در مطالعه لوتانس، آولویو، آوی و نورمن در سال ۲۰۰۷ همسانی درونی سیاهه هشتاد و هشت صدم گزارش شده است. [۳۰] در ایران نیز علیپور، آخوندی، صرامی فروشانی

یافته‌ها

میانگین و انحراف معیار سن شرکت کنندگان به ترتیب بیست و دو ده صدم و سه و بیست و هشت صدم بود که از میان آن‌ها سی صد و پانزده نفر (چهل و نه هشت دهم درصد) مرد و سی صد و هجده نفر (پنجاه و دو دهم درصد) زن بودند. همچنین پانصد و هشتاد و سه نفر (نود و دو یک دم درصد) از اعضای نمونه مجرد و باقی متأهل بودند. درصد بالا مجردان در نمونه به دلیل نمونه‌گیری تصادفی از دانشجویان کارشناسی دانشگاه‌های تهران با گستره سنی هجده تا بیست و نه سال بود و درصد مجردان در دوره کارشناسی بیشتر از متأهلین در این دوره می‌باشد. همسانی درونی مقیاس به روش آلفای کرونباخ برای خرده مقیاس عزت نفس شصت و دو صدم، هدف در زندگی شصت و هشت صدم، کانون کنترل درونی هشتاد و هفت صدم و خودکارآمدی هفتاد و هفت صدم

جدول (۱) شاخص‌های برازش تحلیل عامل تاییدی مقیاس چندسنجه‌ای شخصیت عامل

شاخص‌های برازش مدل	SRMR	RMSEA	RMR	CFI	GFI	NNFI	NFI	IFI	AGFI	χ^2/df	χ^2	df	P
ارزش	۰/۰۶۳	۰/۰۵۳	۰/۰۴۱	۰/۹۳	۰/۹۱	۰/۹۷	۰/۹۲	۰/۹۵	۰/۹۰	۲/۴۹	۱۵۷۹/۶۵	۶۳۳	۰/۰۶

*P<۰/۰۵

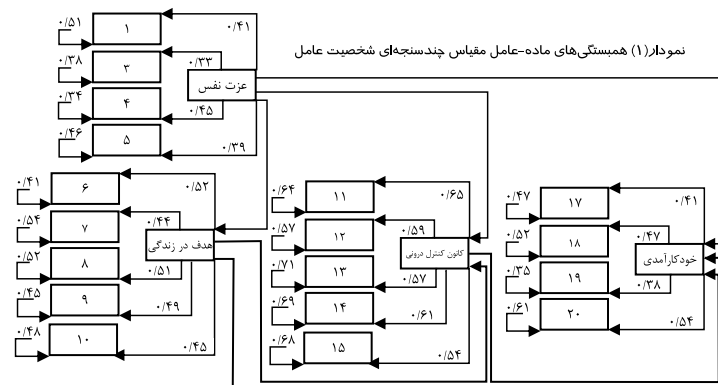

جدول (۲) شاخص‌های برازش تحلیل عامل تاییدی مرتبه دوم مقیاس چندسنجه‌ای شخصیت عامل

شاخص‌های برازش مدل	SRMR	RMSEA	RMR	CFI	GFI	NNFI	NFI	IFI	AGFI	χ^2/df	χ^2	df	P
ارزش	۰/۰۵۹	۰/۰۴۷	۰/۰۳۸	۰/۹۴	۰/۹۷	۰/۹۱	۰/۹۶	۰/۹۲	۰/۹۰	۱/۴۴	۹۱۵/۲۷	۶۳۳	۰/۰۹

*P<۰/۰۵

به دست آمد. همچنین، همسانی درونی کل مقیاس هشتاد و یک صدم بود. جهت بررسی ساختار عاملی مقیاس در نمونه ایرانی، تحلیل عاملی تاییدی به روش بیشینه درست‌نمایی با استفاده از نرم‌افزار لیزرل انجام شد. شاخص‌های برازش مدل در جدول شماره یک و ضرایب همبستگی عامل-ماده در نمودار شماره یک نشان داده شده است. با توجه به این که در این روش، مدلی مناسب برازش با داده‌ها را که ریشه میانگین مجذور خطای باقیمانده استاندارد شده کمتر از هشت صدم، ریشه میانگین مجذور خطای تقریب کمتر از شش صدم، شاخص ریشه میانگین مجذورات باقیمانده کمتر از پنج صدم، شاخص برازش مقایسه‌ای، شاخص نیکویی برازش، شاخص برازش نرم نشده، شاخص برازش نرم شده، شاخص برازش افزایشی و شاخص نیکویی برازش تعدیل شده بیشتر یا مساوی نود صدم باشند و مجذور خی معنادار نباشد و نسبت مجذور خی بر درجه آزادی پنج و کمتر از پنج باشد، (کلین، ۲۰۰۵) می‌توان گفت که داده‌ها حکایت از برازش این مقیاس در نمونه ایرانی دارد. همان‌طور که در نمودار شماره یک مشاهده می‌شود، داده‌های مشاهده شده، برازش مناسبی را با مدل چهار عاملی نشان می‌دهند و ضرایب مسیر بین سی و سه صدم تا شصت و یک صدم قرار دارند. تمامی این ضرایب بالای سی صدم هستند و ارزش‌های سی صدم و بالاتر قابل قبول می‌باشند. هرچند ماده‌های دو و شانزده مقیاس به دلیل داشتن بار عاملی کمتر از سی صدم حذف شدند. جهت بررسی این که آیا عاملیت از چهار مولفه عزت نفس، هدف در زندگی، کانون کنترل درونی و خودکارآمدی تشکیل شده است از تحلیل عامل مرتبه دوم استفاده شد. شاخص‌های برازش ارائه شده در جدول شماره دو نشان‌دهنده برازش خوب ساختار چهار مولفه‌ای با مدل عاملیت پیشنهادی دارد. نمودار شماره دو، نتایج تحلیل عامل تاییدی مرتبه دوم مقیاس چندسنجه‌ای شخصیت عامل را نشان می‌دهد. ضرایب مسیر بین چهار و دو صدم تا شصت و سه صدم قرار دارند و همگی بالای سی صدم هستند. جهت سنجش اعتبار همگرا و واگرایی MAPS از ابزار گسترش یافته سنجش عینی هویت من -EOM-EIS-II، سیاهه هوش اخلاقی MCI، پرسشنامه سنجش سرمایه اجتماعی (موسوی، ۱۳۸۵) و سیاهه سرمایه روان‌شناختی PCI استفاده شد که ماتریس همبستگی آن‌ها در جدول شماره سه نشان داده شده

می شود، نمره کل عاملیت شخصیت و خرده مقیاس های آن با وضعیت هویتی تحقق یافته، هوش اخلاقی و سرمایه اجتماعی و روان شناختی همبستگی مثبت و با وضعیت های هویتی تعلیقی و مشتت، هوش اخلاقی و سرمایه اجتماعی و روان شناختی همبستگی منفی دارند. این روابط نشان از تایید روایی همگرا و واگرایی مقیاس چندسنجه ای شخصیت عامل دارند.

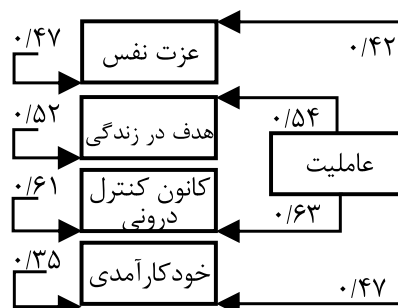

نمودار (۲) نتایج تحلیل عامل تاییدی مرتبه دوم مقیاس چندسنجه ای شخصیت عامل

است. با بررسی دو به دو متغیرها با یکدیگر، عدم معناداری انحراف از خطی بودن در آزمون خطی بودن، وجود رابطه خطی میان متغیرها را نشان داد. همچنین، مقادیر پرت اندک بودند و با حذفشان تغییرات مهمی در نتایج دیده نشد. همان طور که در جدول شماره سه مشاهده

	۱	۲	۳	۴	۵	۶	۷	۸	۹	۱۰	۱۱	۱۲
۱. نمره کل عاملیت												
۲. عزت نفس	۰/۴۴**											
۳. هدف در زندگی	۰/۷۷**	۰/۷۹**										
۴. کانون کنترل درونی	۰/۷۲**	۰/۷۲**	۰/۲۶**									
۵. خودکارآمدی	۰/۶۶**	۰/۲۴**	۰/۳۸**	۰/۲۵**								
۶. تحقق هویت	۰/۲۶**	۰/۰۵	۰/۱۷**	۰/۳۲**	۰/۰۵							
۷. تعلیق هویت	۰/۳۷**	۰/۱۷**	۰/۳۱**	۰/۱۹**	۰/۳۳**	۰/۱۲**						
۸. انعقاد هویت	۰/۰۲	۰/۰۸	۰/۰۴	۰/۱۱**	۰/۱۱**	۰/۲۶**	۰/۳۹**					
۹. مشتت هویت	۰/۴۶**	۰/۲۰**	۰/۳۶**	۰/۳۱**	۰/۲۴**	۰/۱۰	۰/۷۵**	۰/۳۱**				
۱۰. هوش اخلاقی	۰/۵۵**	۰/۲۲**	۰/۴۰**	۰/۳۹**	۰/۴۷**	۰/۱۹**	۰/۴۷**	۰/۰۲	۰/۵۲**			
۱۱. سرمایه اجتماعی	۰/۳۶**	۰/۱۲**	۰/۲۹**	۰/۲۳**	۰/۱۸**	۰/۲۶**	۰/۰۸	۰/۲۴**	۰/۲۵**	۰/۳۲**		
۱۲. سرمایه روان شناختی	۰/۶۲**	۰/۳۰**	۰/۴۵**	۰/۴۵**	۰/۴۵**	۰/۲۲**	۰/۵۰**	۰/۰۶	۰/۵۶**	۰/۷۶**	۰/۳۱**	

*P<۰,۰۵ ** P<۰,۰۱

بحث و نتیجه گیری

هدف از پژوهش حاضر بررسی ویژگی های روان سنجی مقیاس چندسنجه ای شخصیت عامل در میان نمونه ای از دانشجویان ایرانی بود. تحلیل عامل تاییدی نشان داد که ساختار عاملی نمونه ایرانی با ساختار عاملی به دست آمده در گروه های قومی مختلف (کانادایی ها، آمریکایی های سفیدپوست، مکزیکی ها و آسیایی ها) همسانی دارد. [۶، ۱۷ و ۲۱] این یافته بیانگر این مطلب است که می توان مقیاس چندسنجه ای شخصیت عامل را به شکلی یکسان در این فرهنگ ها مورد مطالعه قرار داد. همچنین، همسانی درونی نمره کل و خرده مقیاس ها در مطالعه حاضر بین شصت و دو صدم تا هشتاد و یک صدم به دست آمد، این مقدار در مطالعه کوتاه در سال ۱۹۹۷ بین پنجاه و هشت صدم تا هشتاد و شش صدم، در مطالعه شوارتز و همکاران در سال ۲۰۰۵ برای کل مقیاس هشتاد و شش صدم، [۱۷] در مطالعه آتاک و همکاران در سال ۲۰۱۳ بین هفتاد و دو صدم تا هفتاد و هشت صدم [۲۱] و در مطالعه شوارتز در سال ۲۰۰۴ بین پنجاه و نه صدم تا هشتاد و پنج صدم بود [۲۰] که می توان بیان کرد میان همسانی درونی در تمامی این مطالعات مشابهت وجود دارد.

علاوه بر این، بررسی همبستگی عاملیت و خرده مقیاس های آن با ابعاد هویت، هوش اخلاقی، سرمایه اجتماعی و روان شناختی نشان داد که عاملیت با سازه های مثبت درون فردی و بین فردی همبستگی مثبت داشته و در مقابل، با وضعیت هویتی مشتت که مشخصه آن سردرگمی نقش و دست نیافتن به هویتی منسجم است ارتباطی منفی دارد. این یافته ها مطابق با مطالعات انجام شده در این حوزه است. [۶، ۹، ۱۰، ۱۷ و ۱۹]

مطابق با نظر اریکسون، شکلگیری یک هویت منسجم متأثر از یک حس عاملیت، خودگردانی یا آزادی در انتخاب است. [۳۲] مدل سرمایه هویت نیز بیان می کند که اشکال عاملیت شخصی به عنوان بخشی از گذار به بزرگسالی با تحول هویت مرتبط است. در همین راستا، مطالعه ای بر روی نه صد و نود و پنج دانشجوی هجده تا بیست و چهار سال نشان داد که اشکال عاملیت شخصی (برای مثال، کانون کنترل درونی) که موثرترین راه های مواجهه با فردگرایی را فراهم می کنند در گذار به بزرگسالی در میان دانشجویان آمریکایی از اهمیت بیشتری برخوردار بود، در حالی که انواع عاملیت شخصی در مواجهه با جمع گرایی (برای مثال، نیرومندی من) در میان دانشجویان ژاپنی اهمیت بیشتری داشت. [۳۳]

هر دو مقیاس سنجش عاملیت و سرمایه روان‌شناختی و نیز عاملیت مورد نیاز جهت حفظ خوشبینی نسبت به حال و آینده، امید و برنامه‌ریزی برای رسیدن به اهداف و تاب‌آوری مشکلات و موانع سد راه موفقیت که در تعریف عاملیت نیز بیان شده‌اند، [۶ و ۲] مشاهده رابطه مثبت میان حس عاملیت و سرمایه روان‌شناختی قابل انتظار خواهد بود.

محدودیت‌ها: تعمیم یافته‌ها به دیگر مقاطع سنی و گروه‌های دیگر، نسنجیدن پایایی بازآزمایی مقیاس عاملیت.

پیشنهادها: تکرار مطالعات اعتباریابی در گروه‌های مختلف مانند جوانان، بزرگسالان و نوجوانان ممکن است شواهد جدیدی برای مناسب بودن مقیاس به زبان فارسی ارائه دهد. در حالی که نشان داده شد که این مقیاس برای دانشجویان ایرانی قابل اجرا است، تصور می‌شود که ممکن است در مطالعات بین رشته‌ای و بین فرهنگی نیز مورد استفاده قرار گیرد. همچنین با در نظر گرفتن این محدودیت که پایایی بازآزمایی مقیاس عاملیت در مطالعه حاضر مورد سنجش قرار نگرفت، پیشنهاد می‌شود که مطالعات آتی ضمن رفع محدودیت مذکور، به بررسی ارتباط میان خودپیروی که به‌عنوان دیگر مولفه عاملیت شخصیت بیان شده است [۱۷] با مولفه‌های تشکیل دهنده عاملیت پردازند. در حیطه بالینی و سلامت روان نیز می‌توان از این مقیاس در ارتباط با سنجش میزان عاملیت در اختلالاتی از قبیل افسردگی و تاثیر روان‌درمانی بر آن و نیز ارتباط عاملیت با ابعاد سالم شخصیت از قبیل، شادکامی، رضایت از زندگی، بهزیستی و غیره استفاده نمود. علاوه بر این، مقیاس عاملیت از آنجایی که شامل چهار خرده‌مقیاس خودکارآمدی، عزت نفس، داشتن هدف در زندگی و کانون کنترل درونی می‌باشد، ابزاری مناسب جهت بررسی توانمندی افراد بوده و می‌توان از آن در جهت استخدام نیروی انسانی در سازمان‌ها

همچنین، کوتاه معتقد است که آموزش انتخابگری و خودپیروی در برنامه‌های درسی کودکان و نوجوانان که در مسیر رشد بزرگسالی قرار دارند برای تقویت یادگیری در هر دو سطح فردی (از منظر کسب هویت) و اجتماعی (ایجاد سرمایه اجتماعی بین‌نسلی) مورد نیاز است. [۱۸] علاوه بر این، سرمایه اجتماعی در برجسته کردن ابعاد اجتماعی و سیاسی عاملیت انسانی، به‌ویژه توانایی افراد در توسعه رفاه اجتماعی بر اساس حس از تعهد اجتماعی و هویت مشترک (طبقه اجتماعی، جنسیت، نژاد، قومیت و...) سودمند است. [۳۴] از این رو، مطالعاتی که بررسی رابطه میان وضعیت‌های هویتی، سرمایه اجتماعی و عاملیت شخصیت پرداخته‌اند نشان داده‌اند که سطح بالاتر عاملیت با شکلگیری هویت سالمتر (هویت تحقق‌یافته) و میزان بالاتر سرمایه اجتماعی همراه است. [۱۷-۱۹] همچنین، در ارتباط با مولفه‌های تشکیل دهنده عاملیت نیز نشان داده شده است که خودکارآمدی، [۳۵] کانون کنترل درونی [۳۶] و داشتن هدف در زندگی [۳۷] با وضعیت هویتی تحقق‌یافته مرتبط می‌باشند. فراتحلیل کروگر و مارسیا در سال ۲۰۱۱ نیز نشان داد که افراد با هویت تحقق‌یافته، بالاترین سطح عزت نفس و در مقابل، افراد با هویت مشتت، پایینترین سطح هویت را دارا می‌باشند. [۳۸]

هوش اخلاقی نیز سازه‌ای متشکل از چهار عامل است: ۱. همخوانی میان باور و عمل (انسجام) که عمل کردن مطابق با اصول، ارزش‌ها و عقاید، گفتن حقیقت، ایستادن در سمت حقیقت و راستی و عمل به وعده‌ها را در بر می‌گیرد، ۲. مسوولیت‌پذیری که بر عهده گرفتن مسوولیت شخصی، پذیرش اشتباهات و شکست‌ها و پذیرش مسوولیت برای کمک به دیگران را شامل می‌شود، ۳. بخشش که نادیده گرفتن اشتباهات و لغزش‌های خود و دیگران را در بر می‌گیرد و ۴. شفقت نسبت به دیگران که شفقت و رفتار دلسوزانه دیگران نسبت به خود را به همراه دارد. [۲۴ و ۳۹] همان‌طور که مشاهده می‌شود دو عامل انسجام و مسوولیت‌پذیری از خصوصیات تعهد‌پذیری در افراد با وضعیت هویتی تعهدیافته است. این افراد پس از گذراندن بحران هویت نسبت به ارزش‌ها و اصول انتخابی‌شان متعهد بوده و مسوولیت ناشی از انجام آن‌ها را به عهده می‌گیرند. علاوه بر این، سازه عاملیت که در این مطالعه ارتباط مثبتی را با اشکال هویتی تحقق‌یافته و تعلیقی نشان داد خود شامل مسوولیت‌پذیری نسبت به اعمال و مساله‌های زندگی فرد است.

سرمایه روان‌شناختی نیز سازه‌ای متشکل از چهار عامل ۱. خودکارآمدی برای به کار بستن و تلاش لازم برای موفقیت در انجام تکالیف چالش‌برانگیز ۲. اسناد مثبت (خوش‌بینی) در خصوص موفقیت در حال حاضر و آینده ۳. حفظ و در صورت لزوم، جهتگیری مجدد مسیرها به سوی اهداف (امید) برای کسب موفقیت و ۴. تحمل مشکلات و مشقات (تاب‌آوری) برای رسیدن به موفقیت است. [۳۰] از این رو، با توجه به اشتراک محتوایی در سازه خودکارآمدی در

استفاده كرد.

مطالعه، همچنين تمامى عزيزانى كه ما را در به انجام رساندن اين پژوهش يارى كردند.

سپاسگزارى: تشكر و قدردانى از همكارى تمامى افراد شركتكننده در اين

منابع

References:

1. Bandura A. Human agency in social cognitive theory. *American psychologist*. 1989;44(9):1175.
2. Côté JE, Levine CG. Identity, formation, agency, and culture: A social psychological synthesis: Psychology Press; 2014.
3. Abele AE, Wojciszke B. Agency and communion from the perspective of self versus others. *Journal of Personality And Social Psychology*. 2007;93(5):751.
4. Code J, editor agency for learning: Intention, motivation, self-efficacy and self-regulation. *Frontiers in Education*; 2020: Frontiers.
5. Maree JG. The psychosocial development theory of Erik Erikson: critical overview. *Early Child Development and Care*. 2020:1-15.
6. Côté JE. An empirical test of the identity capital model. *Journal of Adolescence*. 1997;20(5):577-97.
7. Sousa VD, Zauszniewski JA, Musil CM, Lea PJP, Davis SA. Relationships among self-care agency, self-efficacy, self-care, and glycemic control. *Research and Theory for Nursing Practice*. 2005;19(3):217-30.
8. Caprara GV, Steca P. Prosocial agency: The contribution of values and self-efficacy beliefs to prosocial behavior across ages. *Journal of Social and Clinical Psychology*. 2007;26(2):218-39.
9. Cote J. Arrested adulthood: The changing nature of maturity and identity. *Adolescence*. 2000;35(140):815.
10. Côté JE. The role of identity capital in the transition to adulthood: The individualization thesis examined. *Journal of Youth Studies*. 2002;5(2):117-34.
11. Hauke N, Abele AE. Communion and self-esteem: No relationship? A closer look at the association of agency and communion with different components of self-esteem. *Personality and Individual Differences*. 2020;160:109957.
12. Abele AE, Hauke N. Agency and communion in self-concept and in self-esteem. *Agency and Communion in Social Psychology*: Routledge; 2018. p. 52-64.
13. Wojciszke B, Baryla W, Parzuchowski M, Szymkow A, Abele AE. Self-esteem is dominated by agentic over communal information. *European Journal of Social Psychology*. 2011;41(5):617-27.
14. Wojciszke B, Sobiczewska P. Memory and self-esteem: The role of agentic and communal content. *Social Psychology*. 2013(44):95-102.
15. Heffernan R, Ward T. A comprehensive theory of dynamic risk and protective factors. *Aggression and Violent Behavior*. 2017;37:129-41.
16. Tyler N, Heffernan R, Fortune C-A. Reorienting locus of control in individuals who have offended through strengths-based interventions: Personal agency and the good lives model. *Frontiers in Psychology*. 2020;11:2297.
17. Schwartz SJ, Côté JE, Arnett JJ. Identity and agency in emerging adulthood: Two developmental routes in the individualization process. *Youth & Society*. 2005;37(2):201-29.
18. Côté JE. Identity capital, social capital and the wider benefits of learning: Generating resources facilitative of social cohesion. *London Review of Education*. 2005;3(3):221-37.
19. Côté JE, Schwartz SJ. Comparing psychological and sociological approaches to identity: Identity status, identity capital, and the individualization process. *Journal of Adolescence*. 2002;25(6):571-86.
20. Schwartz SJ. Brief report: Construct validity of two identity status measures: the EIPQ and the EOM-EIS-II. *Journal of Adolescence*. 2004;27(4):477-83.
21. Atak H, Kapçı EG, Çok F. Evaluation of the Turkish version of the multi-measure agentic personality scale. *Dusunen Adam The Journal of Psychiatry and Neurological Sciences*. 2013;26(1):36.
22. Bennion LD, Adams GR. A revision of the extended version of the objective measure of ego identity status: An identity instrument for use with late adolescents. *Journal of Adolescent Research*. 1986;1(2):183-97.
23. Rahimi Nejad A. Evaluation of identity development and its relation with self-esteem and anxiety in undergraduate students. [Dissertation]. Tarbiat Modarres University. 2000;Tehran. [Persian]
24. Lennick D, Kiel F. *Moral intelligence 2.0: Enhancing business performance and leadership success in turbulent times*: Pearson Prentice Hall; 2011.
25. Martin DE, Austin B. Validation of the moral competency inventory measurement instrument: Content, construct, convergent and discriminant approaches. *Management Research Review*. 2010.

26. Jahanian R, Saiearasi I, Tayyeba M. Examining moral intelligence and its aspects and variables in university students (Case of study: Khwarizmi University students) [Persian] 2013.
27. Shiani M, Mousavi M, Ghahfarokhi S. Social capital among the youth in Iran. *Iranian Journal of Sociology*. 2009;10(3):57-84 [Persian]
28. Rafiey H, Mousavi MT, Ghasemzadeh D. Validity and reliability of bonding and bridging between social capital. *Social Welfare*. 2016;16(61):141-57 [Persian]
29. Luthans F, Youssef CM, Avolio BJ. *Psychological capital: Developing the human competitive edge*: Oxford University Press Oxford; 2007.
30. Luthans F, Avolio BJ, Avey JB, Norman SM. Positive psychological capital: Measurement and relationship with performance and satisfaction. *Personnel Psychology*. 2007;60(3):541-72.
31. Alipor A, Akhundi N, Sarami Forushi GR, Arab Shibani K. Alidation and verification of factor structure of psychological asset questionnaire in Iran Khodro diesel experts. *Journal of Psychological Studies*. 2014;10(3):95-110 [Persian]
32. Erikson EH. *Identity: Youth and crisis*: WW Norton & Company; 1968.
33. Cote JE, Mizokami S, Roberts SE, Nakama R. An examination of the cross-cultural validity of the identity capital model: American and Japanese students compared. *Journal of Adolescence*. 2016;46:76-85.
34. Christoforou A. On the identity of social capital and the social capital of identity. *Cambridge Journal of Economics*. 2013;37(4):719-36.
35. Lam RS, Tam VC. Correlates of identity statuses among Chinese adolescents in Hong Kong. *International Journal of Adolescent Mental Health*. 2011;23(1):51-8.
36. Lillevoll KR, Kroger J, Martinussen M. Identity status and locus of control: A meta-analysis. *Identity*. 2013;13(3):253-65.
37. Bronk KC. The role of purpose in life in healthy identity formation: A grounded model. *New Directions for Youth Development*. 2011;2011(132):31-44.
38. Kroger J, Marcia JE. The identity statuses: Origins, meanings, and interpretations. *Handbook of Identity Theory And Research*: Springer; 2011. p. 31-53.
39. Manallack S. Ethics, success and leadership. *Public Relations and Financial Communication*. 2006;64:2.